

Sanifos 610 SLD

águas pluviais e águas negras

A SANIFOS® 610 SLD Água Pluviais é uma estação elevatória para instalação exterior soterrada, equipada com 1 ou 2 bombas submersíveis de funcionamento contínuo. É composta por um depósito de 610 litros e uma ou duas bombas com interruptor de nível integrado. Está disponível em 3 configurações diferentes: uma bomba monofásica, duas bombas monofásicas ou duas bombas trifásicas. A estação inclui válvula(s) de corte e válvula(s) antirretorno. As versões com bomba dupla incluem o quadro de controlo SMART.



DESEMPENHO

- HMT máx.: 14 m
- Caudal máximo: 35 m³/h

MAIS-VALIAS DO PRODUTO

- Para águas pluviais
- De fácil instalação: sistema hidráulico pré-instalado
- 3 modelos disponíveis: monofásica com uma ou duas bombas ou trifásica com duas bombas.
- Painel de controle Smart (nas versões com 2 bombas)



MATERIAL FORNECIDO

- 1 ou 2 Sanipump SLD 700 monofásica ou trifásica,
- Kit hidráulico pré-instalado com válvula de corte e válvula de retenção,
- 2 juntas escotilha (DN50 e DN100),
- Cadena de aço inoxidável.



Sanipump SLD 700 T
Sanipump SLD 700 S
Sanipump SLD 700 SA



Comando de controle Smart



Alarme com cabo



bicanal

OPCIONAL



Módulo de extensão Sanifos 610 e Sanifos 1300 (40 cm)
Código EAN: 3308815077826
Referência: RO250100
PVP: 765 €



Alarme com cabo
Código EAN: 3308815081625
Referência: 009FOS280AL
PVP: 247 €

DIMENSÕES

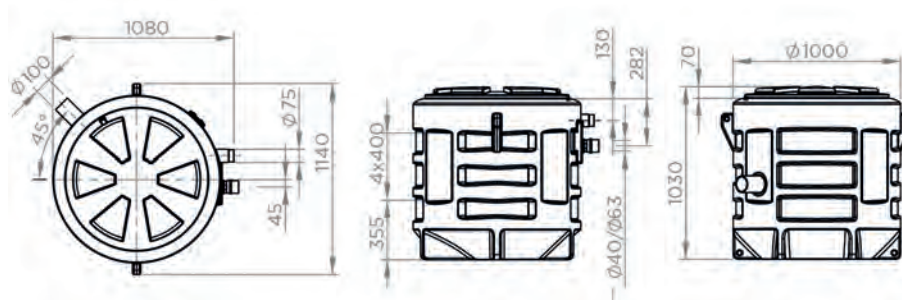

CURVA

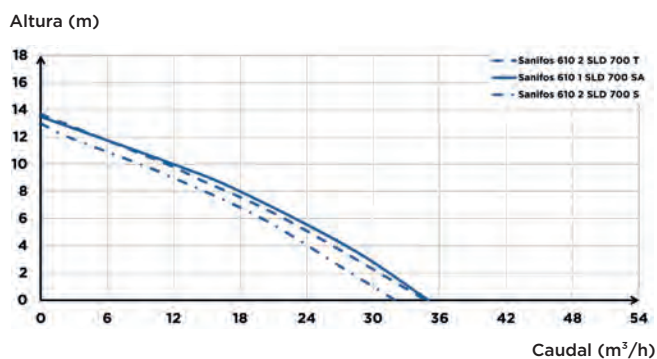

CONEXÕES



- Diâmetro das entradas: 50, 100 mm
- Diâmetro ext. de evacuação: 63 mm
- Diâmetro ext. de ventilação ext.: 75 mm

	Sanifos 610 1 SLD 700 SA	Sanifos 610 2 SLD 700 S	Sanifos 610 2 SLD 700 T
Comando de controle		smart	smart
Número de bombas	1	2	2
Material			
Depósito	PE	PE	PE
Tubagem	PVC	PVC	PVC
Características elétricas			
Características da bomba, ver pág. 94-95			
Hidráulica			
HMT máx. (m)	13.5	13	14
Caudal máximo (m ³ /h)	35	32	35
Diâmetro das entradas (mm)	50, 100	50, 100	50, 100
Diâmetro ext. de evacuação (mm)	63	63	63
Diâmetro ext. de ventilação ext. (mm)	75	75	75
Volume total (L)	610	610	610
Volume útil (L)	190	100	100
Nível ON/Nível OFF (mm)		470/50	470/50
Nível de alarme (mm)		570	570
Granulometria (mm)	50	50	50
Temperatura máxima do líquido bombeado	70°C	70°C	70°C
Altura mais baixa de entrada	325	325	325
Altura máxima de entrada	670	670	670
Tipo de turbina	bicanal	bicanal	bicanal
Tipo de deteção	interruptor de nível	interruptor de nível	interruptor de nível
Identificação e logística			
Peso bruto (kg)	85	120	120
Código EAN	3308815084145	3308815084152	3308815084169
Referência	009FOS610BM1B	009FOS610BM2B	009FOS610BT2B
PVP (sem IVA)	4.030 €	6.995 €	7.395 €