

# Sanifos 110

## águas negras

A Sanifos 110 é uma estação elevatória compacta concebida para evacuar as águas residuais de uma habitação unifamiliar: casa de banho, cozinha, lavandaria etc. é fornecida com placa trituradora Pro X K2. É autónoma: Funciona com um interruptor de bóia. A Sanifos 110 é fornecida com a hidráulica pré-instalada prensa-cabo para a passagem do cabo do motor e tem um fundo de depósito com efeito auto-limpeza. As 4 entradas com diâmetros diferentes permitem uma certa flexibilidade de instalação.



### DESEMPENHO

- HMT máx.: 14 m
- Caudal máximo: 15 m<sup>3</sup>/h

### MAIS-VALIAS DO PRODUTO

- Solução tudo em um.
- De fácil instalação: elementos pré-instalados.
- Placa trituradora Pro X K2.
- 4 entradas.
- De fácil acesso: tampa de enroscar (resistente a pedões).
- Funcionamento automático.
- Kit de evacuação completo disponível opcionalmente (válvula de corte + válvula de retenção).



REVENDEUR OFFICIEL



### MATERIAL FORNECIDO



- 1 Sanipump GR
- Tubagem de PVC
- Tampa pedonal

#### Sanipump GR S



lâmina Pro X K2

### OPCIONAL



Kit hidráulico de evacuação  
 Código EAN: 3308815077024  
 Referência: 009FOS110KIT  
 PVP: 195 €

## DIMENSÕES

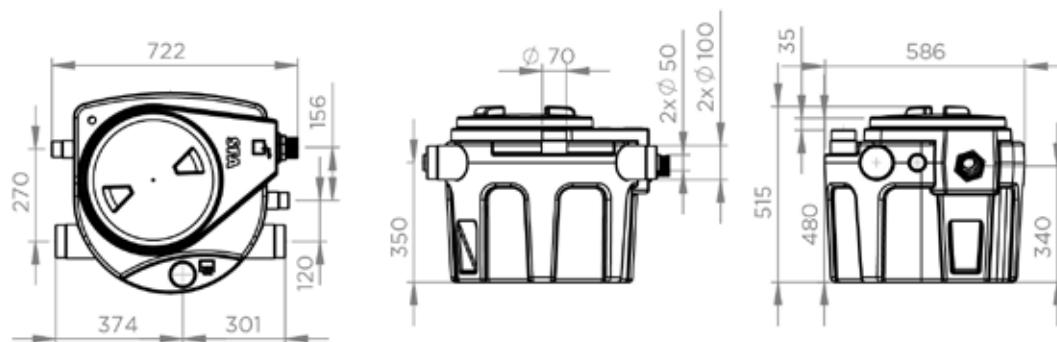

## CURVA

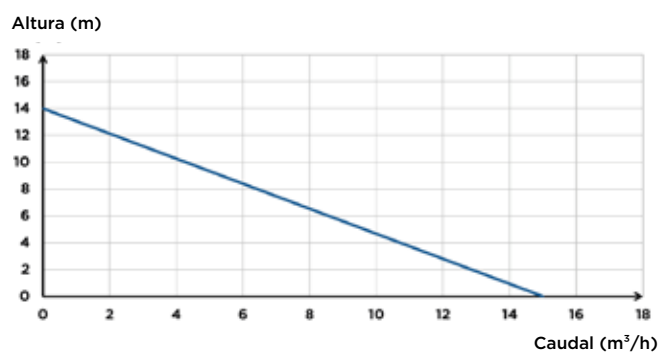

## CONEXÕES

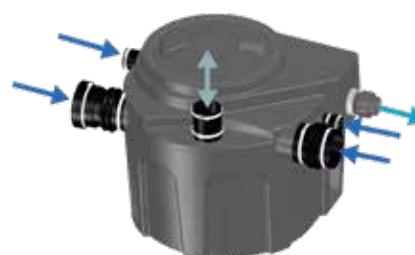

- Diâmetro das entradas: 40, 50, 100, 110, 125 mm
- Diâmetro ext. de evacuação: 50 mm
- Diâmetro ext. de ventilação ext.: 75 mm

	Sanifos 110
Número de bombas	1
<b>Material</b>	
Depósito	PE
Tubagem	PVC
<b>Características elétricas</b>	
Características da bomba, ver pág. 92-93	
<b>Hidráulica</b>	
HMT máx. (m)	14
Caudal máximo (m <sup>3</sup> /h)	15
Diâmetro das entradas (mm)	40, 50, 100, 110, 125
Diâmetro ext. de evacuação (mm)	50
Diâmetro ext. de ventilação ext. (mm)	75
Volume total (L)	110
Volume útil (L)	38
Nível ON/Nível OFF (mm)	320/120
Temperatura máxima do líquido bombeado	70°C
Altura mais baixa de entrada	182
Tipo de turbina	lâmina Pro X K2
Tipo de deteção	interruptor de nível
<b>Identificação e logística</b>	
Peso bruto (kg)	40
Código EAN	3308815079318
Referência	009FOS110TM
<b>PVP (sem IVA)</b>	<b>1.321 €</b>