

Sanicubic 1 SC

águas cinzentas, águas negras

As estações elevatórias da série SANICUBIC® 1 SC foram concebidas para evacuar águas residuais provenientes de prédios, casas unifamiliares, estabelecimentos comerciais. Esta série tem diversos modelos - todos equipados com turbina monocanal - cuja potência varia mediante o caudal de evacuação necessário.



DESEMPENHO

- HMT máx.: 22 m
- Caudal máximo: 165 m³/h

MAIS-VALIAS DO PRODUTO

- Para instalar directamente no chão: não necessita de cavidade no solo
- De fácil acesso para manutenção
- 1 entrada DN150
- Bomba trifásica em ferro fundido
- Passagem livre 80 mm ou 100 mm
- Fornecida com caixa de comando (ZPS ou PS2)
- Arranque estrela triângulo na versão Sanicubic 1 SC7.5T
- Personalização possível da estação elevatória (capacidade do depósito e entradas) para uma instalação à medida



DE SÉRIE



Comando ZPS - versão com uma só bomba



Comando PS2

OPCIONAL



Filtro de carvão ativo Ø50
 Código EAN: 3308815077529
 Referência: FILTRECUBICSFA
 PVP: 81 €

DIMENSÕES

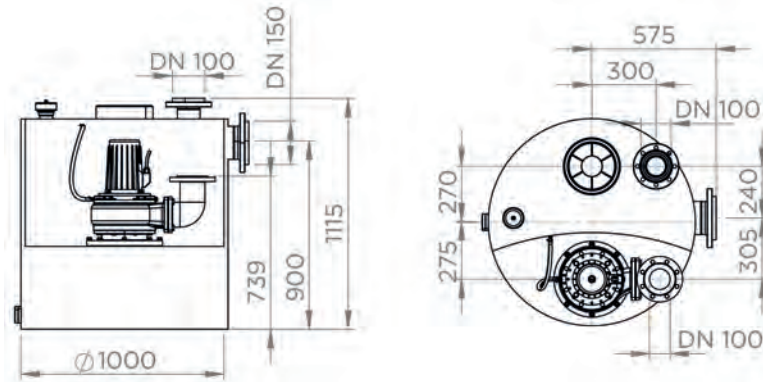

CURVA DE FLUXO

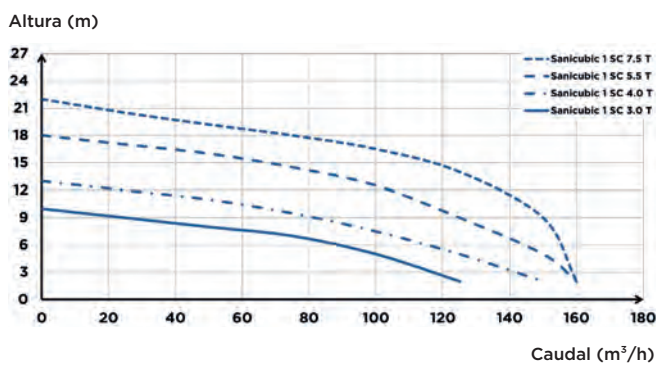

CONEXÕES

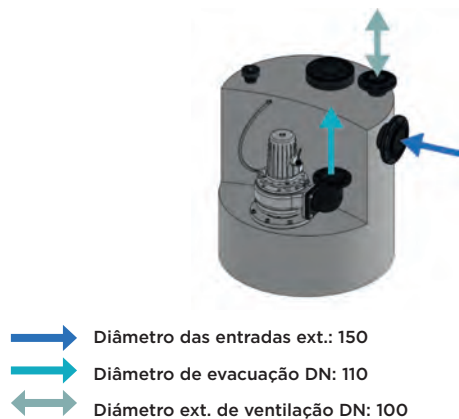

	Sanicubic 1 SC3.0 T	Sanicubic 1 SC4.0 T	Sanicubic 1 SC5.5 T	Sanicubic 1 SC7.5 T
Tipo de caixa de controle	quadro ZPS 1	quadro ZPS 1	quadro ZPS 1	quadro PS2
Material				
Depósito	PE HD	PE HD	PE HD	PE HD
Corpo da bomba	GG-20	GG-20	GG-20	GG-20
Corpo motor	GG-20	GG-20	GG-20	GG-20
Turbina	GG-20	GG-20	GG-20	GG-20
Características elétricas				
Voltagem (V)	400	400	400	400
Frequência (Hz)	50-60	50-60	50-60	50-60
Potência absorvida P1 (W)	4000	5500	6300	8700
Potencia motor P2 (W)	3000	4000	5500	7500
Modo de funcionamento	S3 25%	S3 25%	S3 25%	S3 25%
Índice de proteção	IP68	IP68	IP68	IP68
Hidráulica				
HMT máx. (m)	10	13	18	22
Caudal máximo (m³/h)	120	140	160	165
Diâmetro entradas	150	150	150	150
Diâmetro de evacuação DN	100	100	100	100
Diâmetro de ventilação DN	100	100	100	100
Volume total (L)	480	480	480	480
Volume útil (L)	270	270	270	270
Passagem de sólidos (mm)	80	80	100	100
Temperatura máxima do líquido bombeado	55°C	55°C	55°C	55°C
Tipo de turbina	monocanal	monocanal	monocanal	monocanal
Tipo de detecção	pneumático	pneumático	pneumático	pneumático
Identificação e logística				
Peso bruto (kg)	210	220	225	240
Código EAN	3308815079035	3308815079042	3308815079059	3308815079066
Referência	04CUB1SC30T	04CUB1SC40T	04CUB1SC55T	04CUB1SC75T
PVP (sem IVA)	8.668 €	8.756 €	9.920 €	15.586 €