

# Sanicom 2

## águas cinzentas

O Sanicom 2 é uma potente estação elevatória para águas cinzentas equipada com dois motores que funcionam alternadamente. Evacua águas cinzentas com temperaturas até 90°C provenientes de cozinhas de restaurantes, lavandarias, consultórios médicos, balneários (sem sanitas)... As duas bombas funcionam em simultâneo quando o caudal é elevado. O depósito está equipado com 2 pressostatos de nível que acionam o motor, mas também o alarme. Alarme externo disponível opcionalmente.



### DESEMPENHO

- HMT máx.: 15 m
- Caudal máximo: 18 m<sup>3</sup>/h

### MAIS-VALIAS DO PRODUTO

- De fácil instalação, não necessita de escavações.
- Acesso fácil para manutenção.
- 2 entradas laterais baixas com Diâmetros de 40/50/80.
- 2 bombas independentes.
- Fornecido com alarme visual e sonoro.



AVANTAGE



### DE SÉRIE



Bloco eletrónico deportado

### OPCIONAL



Alarme com cabo Sanicom 2  
Código EAN: 3308815084107  
Referência: BOITALARMCOM2002  
PVP: 169 €



Filtro Ø32  
Código EAN: 0000000185783  
Referência: 000FILA032  
PVP: 120 €



Filtro Ø40  
Código EAN: 0000000186285  
Referência: 000FILA040  
PVP: 145 €



Filtro de carvão ativo Ø50  
Código EAN: 3308815077529  
Referência: FILTRECUBICSFA  
PVP: 83 €

## DIMENSÕES

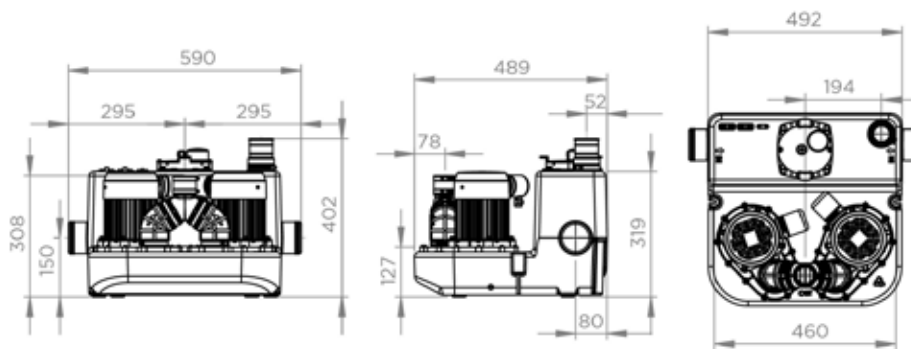

## CURVA

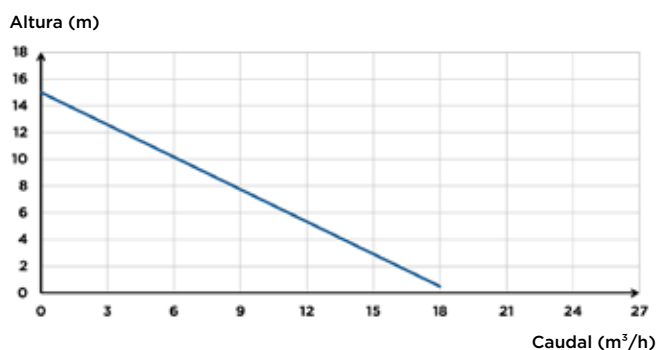

## CONEXÕES

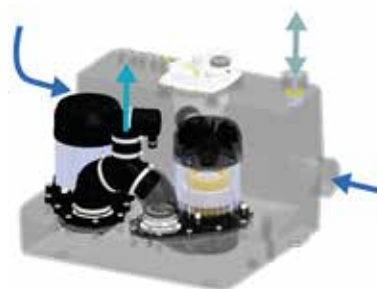

- Diâmetro das entradas: 40, 50, 80 mm
- Diâmetro ext. de evacuação: 50 mm
- Diâmetro ext. de ventilação ext.: 50 mm

	Sanicom 2
Tipo de caixa de controleo	estándar
<b>Material</b>	
Depósito	PE
Corpo de la bomba	PA 12 GF
Corpo motor	alumínio
Turbina	PA 6 GF
<b>Características elétricas</b>	
Voltagem (V)	230
Frequência (Hz)	50-60
Potência absorvida P1 (W)	1500
Potencia motor P2 (W)	1050
Índice de proteção	IPX4
<b>Hidráulica</b>	
HMT máx. (m)	15
Caudal máximo (m³/h)	18
Diâmetro das entradas (mm)	40, 50, 80
Diâmetro ext. de evacuação (mm)	50
Diâmetro ext. de ventilação ext. (mm)	50
Volume total (L)	34
Volume útil (L)	13
Nível ON/Nível OFF (mm)	145/60
Nível de alarma (mm)	215
Passagem de sólidos (mm)	8
Temperatura máxima do líquido bombeado	90°C
Tipo de turbina	multicanal
Tipo de deteção	pneumático
<b>Identificação e logística</b>	
Peso bruto (kg)	25
Código EAN	3308815082868
Referência	04COM2M
PVP (sem IVA)	2.407 €