



5 m
100 m



BV Cert. 6045364



MAIS-VALIAS DO PRODUTO

- Facilita a criação de uma casa de banho em espaços não utilizados ou espaços sem evacuação tradicional.
- Funcionamento silencioso.

CONEXÕES

← Diâmetro de evacuação:
22/28/32 mm

→ Diâmetro das entradas ext.:
40, 100 mm



lâmina única

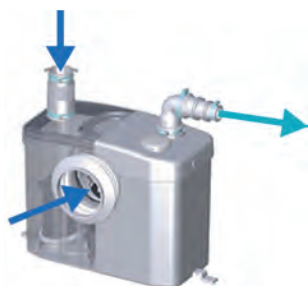

MATERIAL FORNECIDO

Válvula de retenção, conexões, filtro de carvão para neutralizar os odores.

CURVA

Altura de evacuação (m)

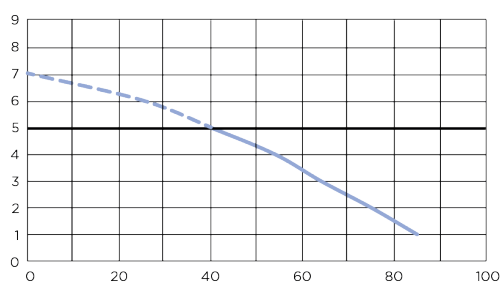

Caudal (l/min)

CARACTERÍSTICAS TÉCNICAS

| | |
|----------------------------------|----------------------|
| Número de entradas | 2 |
| Diâmetro das entradas ext. | 40, 100 mm |
| Diâmetro de evacuação | 22/28/32 mm |
| Altura de arranque | 95 mm |
| Temperatura máxima das águas | 35°C |
| Voltagem - Frequência | 220-240 V - 50-60 Hz |
| Consumo do motor | 400 W |
| Índice de proteção | IP44 |
| Classe elétrica | I |
| Nível de ruído | 46 dB(A) |
| Identificação e logística | |
| Peso bruto | 5,4 kg |
| Código EAN | 3308811297013 |
| Referência | 0100200 |
| PVP (sem IVA) | 682 € |

OPCIONAL

Sanialarm
Código EAN: 3308810042799
Referência: SANIALARM
PVP: 60 €



DIMENSÕES

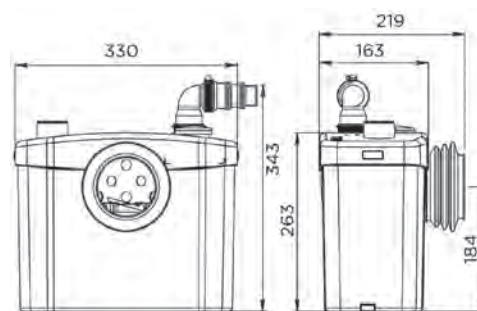

Dimensões (mm)