

Sanifos 110 ZPK

águas cinzentas, águas ligeiramente carregadas

O Sanifos 110 ZPK é uma estação de bombagem compacta de soterrar, foi concebida para evacuar águas cinzentas ou ligeiramente carregadas. É fornecida com uma bomba multicanal com passagem de sólidos de 30 mm. Funciona automaticamente com uma bóia ajustável e recebe águas quentes até 90°C. É fornecida com sistema hidráulico pré-instalado, o fundo do depósito tem um desenho anti-sedimentação. Tem 4 entradas multi-diâmetro para facilitar a instalação.



DESEMPENHO

- HMT máx.: 10 m
- Caudal máximo: 14 m³/h

MAIS-VALIAS DO PRODUTO

- De fácil instalação: elementos pré-instalados.
- De fácil manutenção: acesso pela tampa de enroscar.
- Funcionamento da bomba automático.
- Kit hidráulico completo disponível opcionalmente.



MATERIAL FORNECIDO



- 1 Sanisub ZPK 40 AV
- Tubagem de PVC
- Válvula de retenção

Sanisub ZPK 40 AV



Turbina multicanal

OPCIONAL

Válvula de corte DIN 50
 Código EAN: 3308815061030
 Referência: VANNEDN50
 PVP: 63 €



DIMENSÕES

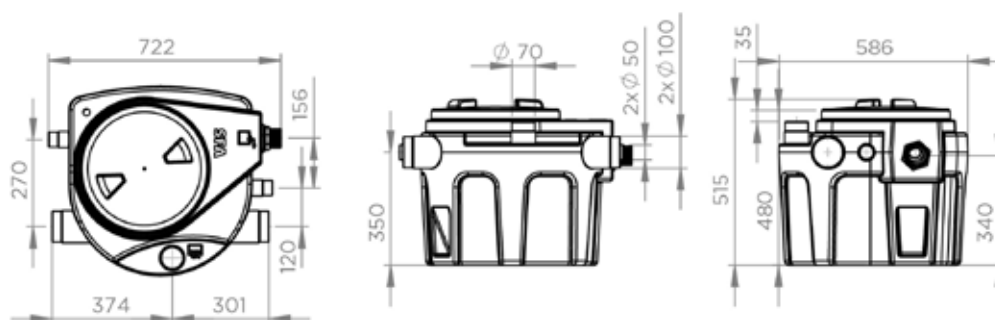

CURVA

Altura (m)

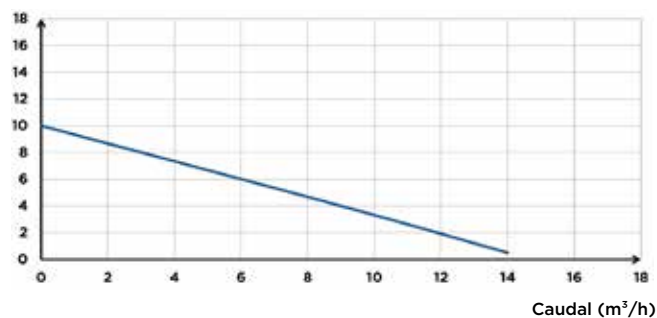

Caudal (m³/h)

CONEXÕES

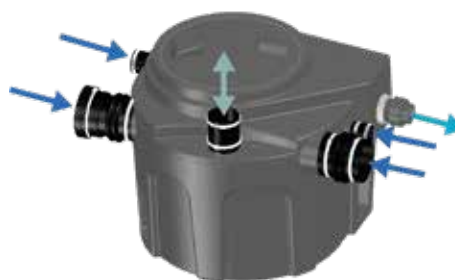

- Diâmetro das entradas: 40, 50, 100, 110, 125 mm
- Diâmetro ext. de evacuação: 50 mm
- Diâmetro ext. de ventilação ext.: 75 mm

	Sanifos 110 ZPK 40 AV
Número de bombas	1
Material	
Depósito	PE
Tubagem	PVC
Hidráulica	
HMT máx. (m)	10
Caudal máximo (m³/h)	14
Diâmetro das entradas (mm)	40, 50, 100, 110, 125
Diâmetro ext. de evacuação (mm)	50
Diâmetro ext. de ventilação ext. (mm)	75
Volume total (L)	110
Volume útil (L)	38
Nível ON/Nível OFF (mm)	240/100
Granulometria (mm)	30
Temperatura máxima do líquido bombeado	90°C
Altura mais baixa de entrada	182
Tipo de turbina	multicanal
Tipo de deteção	interruptor de Nível
Identificação e logística	
Peso bruto (kg)	33.6
Código EAN	3308815085951
Referência	SANIFOS110SUB-013
PVP (sem IVA)	1.345 €