

Sanicubic 2 GR HP

águas negras

O Sanicubic 2 GR HP é uma estação elevatória de pousar no chão com 2 motores. Foi concebida para evacuar as águas residuais de vivendas, apartamentos, pequenos espaços comerciais como lojas ou restaurantes. Tem placas trituradoras Pro X K2 que permitem a evacuação dos efluentes por uma tubagem de pequeno diâmetro (50 mm ext.). As bombas funcionam alternadamente, ou em simultâneo quando o caudal é elevado. As 3 entradas - 2 das quais são baixas - permitem uma grande flexibilidade de instalação. O Sanicubic 2 GR HP é fornecido com comando de controle com alarme sonoro e visual + alarme com cabo.



DESEMPENHO

- HMT máx.: 18 m
- Caudal máximo: 19 m³/h

MAIS-VALIAS DO PRODUTO

- De fácil instalação, sem necessidade de abrir uma cavidade no chão.
- De fácil acesso para manutenção.
- 2 entradas laterais baixas.
- Fornecido com caixa de comando com sinal sonoro/ luminoso e alarme com cabo.



DE SERIE



Bloco eletrónico deportado



Alarme com cabo

OPCIONAL



Filtro de carvão ativo Ø50
 Código EAN: 3308815077529
 Referência: FILTRECUBICSFA
 PVP: 81 €

DIMENSÕES

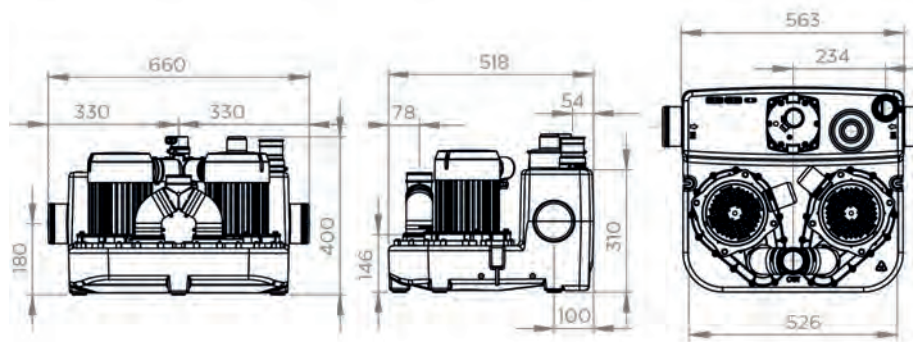

CURVA

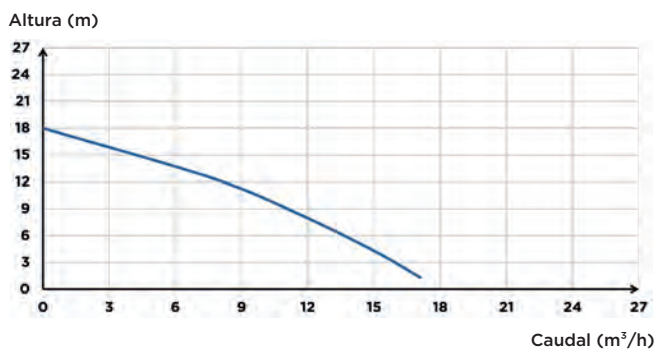

CONEXÕES

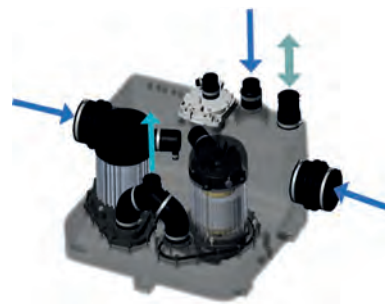

- Diâmetro das entradas: 100 mm
- Diâmetro ext. de evacuação: 50 mm
- Diâmetro ext. de ventilação ext.: 50 mm

	Sanicubic 2 GR HP S
Comando de controle	standard
Material	
Depósito	PE HD
Corpo da bomba	PA 12 GF
Corpo motor	alumínio
Turbina	PP GF
Características elétricas	
Voltagem (V)	220-240
Frequência (Hz)	50-60
Potência absorvida P1 (W)	2000
Potencia motor P2 (W)	1400
Modo de funcionamento	S3 50 %
Índice de proteção	IPX8
Hidráulica	
HMT máx. (m)	18
Caudal máximo (m³/h)	19
Diâmetro das entradas (mm)	100
Diâmetro ext. de evacuação (mm)	50
Diâmetro ext. de ventilação ext. (mm)	50
Volume total (L)	39
Volume útil (L)	15
Nível de alarme (mm)	225
Temperatura máxima do líquido bombeado	90°C
Tipo de turbina	lâmina Pro X K2
Tipo de detecção	pneumático
Identificação e logística	
Código EAN	3308815090122
Referência	CUBIC2HP
PVP (sem IVA)	3.657 €